



GRUPPO DI LAVORO PER LA SALVAGUARDIA DEI BENI CULTURALI DAI RISCHI NATURALI  
(decreto interministeriale n. 133 del 23 gennaio 2001)



**EMERGENZA POST-TERREMOTO**

**SCHEDA PER IL RILIEVO DEI BENI CULTURALI – DANNO ALLE CHIESE**

**MODELLO A – DC**

Prima sezione

**A<sub>1</sub>**

Data	<input type="text"/> <input type="text"/> <input type="text"/> <input type="text"/> <input type="text"/> <input type="text"/> <input type="text"/> <input type="text"/>	N° progressivo	<input type="text"/> <input type="text"/> <input type="text"/>	N° Scheda	<input type="text"/> <input type="text"/> <input type="text"/> <input type="text"/> <input type="text"/> <input type="text"/>
------	---	----------------	--	-----------	---

(a cura dell'ufficio)

**A<sub>2</sub> - RIFERIMENTO VERTICALE**

Bene complesso	<input type="checkbox"/>	Bene individuo	<input type="checkbox"/>
(in caso di bene complesso riempire una sola prima sezione e una seconda sezione per ogni bene componente)	Numero schede beni componenti	Codice livello superiore	
	<input type="text"/> <input type="text"/>	<input type="text"/> <input type="text"/> <input type="text"/> <input type="text"/> <input type="text"/> <input type="text"/> <input type="text"/> <input type="text"/> <input type="text"/> <input type="text"/>	

**A<sub>3</sub> - OGGETTO**

Denominazione bene:	<input type="text"/>				
Denominazione storica:	<input type="text"/>				
Datazione: anno	<input type="text"/>	secolo	<input type="text"/>	epoca	<input type="text"/>
Ultima trasformazione	<input type="text"/>				
Tipologia:	<input type="checkbox"/> chiesa	<input type="checkbox"/> palazzo	<input type="checkbox"/> castello	<input type="checkbox"/> torre	<input type="checkbox"/> bene archeologico
	<input type="checkbox"/> altro				
Pianta:	<input type="checkbox"/> regolare	<input type="checkbox"/> con cortili	<input type="checkbox"/> ad ali aperte	<input type="checkbox"/> lineare	<input type="checkbox"/> altro
Proprietà:	<input type="text"/>	<input type="text"/>	<input type="text"/>	<input type="text"/>	<input type="text"/>
Utilizzatore:	<input type="text"/>	<input type="text"/>	<input type="text"/>	<input type="text"/>	<input type="text"/>

**A<sub>4</sub> - DESTINAZIONE D'USO ATTUALE**

Non utilizzato	<input type="checkbox"/>	Museo	<input type="checkbox"/>
Culto	<input type="checkbox"/>	Uffici	<input type="checkbox"/>
Abitazione	<input type="checkbox"/>	Servizi	<input type="checkbox"/>
Turismo	<input type="checkbox"/>	Altro	<input type="checkbox"/>
		<input type="text"/>	<input type="text"/>

**A<sub>5</sub> - CARATTERISTICHE DI FRUIZIONE**

Uso pubblico	SI <input type="checkbox"/> NO <input type="checkbox"/>	Abitazione principale	SI <input type="checkbox"/> NO <input type="checkbox"/>
--------------	---	-----------------------	---

**A<sub>6</sub> - LOCALIZZAZIONE GEOGRAFICO AMMINISTRATIVA**

Regione	<input type="text"/>	Istat	<input type="text"/>	Indirizzo	<input type="text"/>	
Provincia	<input type="text"/>	Istat	<input type="text"/>		1 <input type="radio"/> via	<input type="text"/>
Comune	<input type="text"/>	Istat	<input type="text"/>		2 <input type="radio"/> corso	<input type="text"/>
Località	<input type="text"/>	<input type="text"/>	<input type="text"/>		3 <input type="radio"/> vicolo	<input type="text"/>
					4 <input type="radio"/> piazza	<input type="text"/>
				5 <input type="radio"/> località	num.civico <input type="text"/>	
Sezione censuaria	<input type="text"/>	N° complesso o aggregato	<input type="text"/>	N° edificio	<input type="text"/>	
Foglio	<input type="text"/>	Data	<input type="text"/>	Particelle	<input type="text"/>	
				Sub.	<input type="text"/>	

**A<sub>7</sub> - COORDINATE UTM**

Quadrante	<input type="text"/>	Longitudine Est (x)	<input type="text"/>	Latitudine Nord(y)	<input type="text"/>
Letture GPS					SI <input type="checkbox"/> NO <input type="checkbox"/>

**A<sub>8</sub> - CARATTERISTICHE DEL SITO****A<sub>9</sub> - CONTESTO URBANO**

	SI		SI
In piano	<input type="checkbox"/>	Area agricola	<input type="checkbox"/>
Su rilievo / su cresta / su vetta	<input type="checkbox"/>	Area industriale - commerciale	<input type="checkbox"/>
Su riporto	<input type="checkbox"/>	Centro urbano	<input type="checkbox"/>
In pendio / su versante	<input type="checkbox"/>	Periferia urbana	<input type="checkbox"/>
Avvallamento	<input type="checkbox"/>	Altro <input type="checkbox"/>	

**A<sub>10</sub> - INFRASTRUTTURE**

	SI	NO		SI	NO
Accesso pedonale	<input type="checkbox"/>	<input type="checkbox"/>	Rete viaria idonea in relazione al rischio	<input type="checkbox"/>	<input type="checkbox"/>
Accesso carrabile	<input type="checkbox"/>	<input type="checkbox"/>	Parcheggio nelle vicinanze	<input type="checkbox"/>	<input type="checkbox"/>
Accesso con mezzi pesanti	<input type="checkbox"/>	<input type="checkbox"/>	Spazi aperti a disposizione	<input type="checkbox"/>	<input type="checkbox"/>
Accesso con altezza inferiore a 4 metri	<input type="checkbox"/>	<input type="checkbox"/>	Altro <input type="checkbox"/>		

**A<sub>11</sub> - PRESENZA DI RISCHIO**

	SI	RILEVAZIONE DIRETTA	INFORMAZIONI ACQUISITE
Insedimento minacciato da frana	<input type="checkbox"/>	<input type="checkbox"/>	<input type="checkbox"/>
Insedimento in zona alluvionabile	<input type="checkbox"/>	<input type="checkbox"/>	<input type="checkbox"/>
Insedimento soggetto a minacce di tipo industriale	<input type="checkbox"/>	<input type="checkbox"/>	<input type="checkbox"/>
Insedimento soggetto ad altre minacce naturali	<input type="checkbox"/>	<input type="checkbox"/>	<input type="checkbox"/>

**A<sub>12</sub> - TIPOLOGIA DEI BENI ARTISTICI PRESENTI**

Tipologia	SI	NO	numero	superficie totale (in mq.)
Affreschi	<input type="checkbox"/>	<input type="checkbox"/>	<input type="text"/>	<input type="text"/>
Mosaici	<input type="checkbox"/>	<input type="checkbox"/>	<input type="text"/>	<input type="text"/>
Stucchi	<input type="checkbox"/>	<input type="checkbox"/>	<input type="text"/>	<input type="text"/>
Dipinti mobili su vario supporto	<input type="checkbox"/>	<input type="checkbox"/>	<input type="text"/>	<input type="text"/>
Arredi (soffitti, amboni, pulpito, stalli corali)	<input type="checkbox"/>	<input type="checkbox"/>	<input type="text"/>	<input type="text"/>
Arazzi	<input type="checkbox"/>	<input type="checkbox"/>	<input type="text"/>	<input type="text"/>
Decorazioni plastiche mobili in materiali vari	<input type="checkbox"/>	<input type="checkbox"/>	<input type="text"/>	<input type="text"/>
Altari / statue	<input type="checkbox"/>	<input type="checkbox"/>	<input type="text"/>	<input type="text"/>
Reperti archeologici	<input type="checkbox"/>	<input type="checkbox"/>	<input type="text"/>	<input type="text"/>
Libri / Stampe	<input type="checkbox"/>	<input type="checkbox"/>	<input type="text"/>	<input type="text"/>
Manufatti in carta e pergamena	<input type="checkbox"/>	<input type="checkbox"/>	<input type="text"/>	<input type="text"/>
Altri (specificare)	<input type="checkbox"/>	<input type="checkbox"/>	<input type="text"/>	<input type="text"/>

**A<sub>13</sub> - DOCUMENTAZIONE FOTOGRAFICA ALLEGATA**

Descrizione foto	Dia	Neg.	Dig.	Rull./file n°	Fotogr. n°
1 - Facciata principale (fotografare sempre, anche se non danneggiata)	<input type="checkbox"/>	<input type="checkbox"/>	<input type="checkbox"/>	<input type="text"/>	<input type="text"/>
2 -	<input type="checkbox"/>	<input type="checkbox"/>	<input type="checkbox"/>	<input type="text"/>	<input type="text"/>
3 -	<input type="checkbox"/>	<input type="checkbox"/>	<input type="checkbox"/>	<input type="text"/>	<input type="text"/>
4 -	<input type="checkbox"/>	<input type="checkbox"/>	<input type="checkbox"/>	<input type="text"/>	<input type="text"/>

**A<sub>14</sub> - COMPILATORE SCHEDA**

Cognome	<input type="text"/>	Nome	<input type="text"/>
Ente/ufficio di appartenenza <input type="text"/>			
	<input type="text"/>	Fax	<input type="text"/>
E-Mail: <input type="text"/>			

**A<sub>15</sub> - RIFERIMENTO VERTICALE**

Bene componente <input type="checkbox"/>	Bene individuo <input type="checkbox"/>
--	---

**A<sub>16</sub> - RIFERIMENTO SCHEDA DELLA VULNERABILITA' DELLE CHIESE**

N° Scheda <input type="text"/>	Data <input type="text"/>	Rilevatore <input type="text"/>
--------------------------------	---------------------------	---------------------------------

**A<sub>17</sub> - DESTINAZIONE D'USO**

Parrocchia <input type="checkbox"/>	Cattedrale/Duomo <input type="checkbox"/>	Santuario <input type="checkbox"/>	Altro <input type="checkbox"/>	.....
-------------------------------------	---	------------------------------------	--------------------------------	-------

**A<sub>18</sub> - CONDIZIONI D'USO**

Quotidiano <input type="checkbox"/>	Settimanale <input type="checkbox"/>	Saltuario <input type="checkbox"/>	Abbandonata <input type="checkbox"/>	Affollamento <input type="checkbox"/>
-------------------------------------	--------------------------------------	------------------------------------	--------------------------------------	---------------------------------------

**A<sub>19</sub> - POSIZIONE**

Isolata <input type="checkbox"/>	Corpi bassi annessi <input type="checkbox"/>	Estremità o angolo <input type="checkbox"/>	Nel contesto urbano <input type="checkbox"/>	Nel centro storico <input type="checkbox"/>
----------------------------------	--	---	--	---

**A<sub>20</sub> - STATO DI MANUTENZIONE GENERALE**

Buono <input type="checkbox"/>	Discreto <input type="checkbox"/>	Scadente <input type="checkbox"/>	Pessimo <input type="checkbox"/>	In corso lavori <input type="checkbox"/>
Eventuali precedenti lesioni esistenti		NO <input type="checkbox"/>	SI <input type="checkbox"/>	Limitate <input type="checkbox"/>
				Estese <input type="checkbox"/>
				Gravi <input type="checkbox"/>

**A<sub>21</sub> - DANNO SISMICO** (consultare A<sub>32</sub> - Abaco dei meccanismi di collasso delle chiese)

0 -  assenza di danno      1 -  danno lieve      2 -  danno moderato  
 3 -  danno medio      4 -  danno grave      5 -  crollo

1	<b>RIBALTAMENTO DELLA FACCIATA</b>	<input type="checkbox"/>
danno	DISTACCO DELLA FACCIATA DALLE PARETI	<input type="checkbox"/> <input type="checkbox"/> <input type="checkbox"/> <input type="checkbox"/> <input type="checkbox"/>
2	<b>MECCANISMI NELLA SOMMITÀ DELLA FACCIATA</b>	<input type="checkbox"/>
danno	LESIONI NELLA ZONA ALTA DELLA FACCIATA	<input type="checkbox"/> <input type="checkbox"/> <input type="checkbox"/> <input type="checkbox"/> <input type="checkbox"/>
3	<b>MECCANISMI NEL PIANO DELLA FACCIATA</b>	<input type="checkbox"/>
danno	LESIONI INCLINATE (TAGLIO) - LESIONI VERTICALI O ARCUATE (ROTAZIONE)	<input type="checkbox"/> <input type="checkbox"/> <input type="checkbox"/> <input type="checkbox"/> <input type="checkbox"/>
4	<b>RISPOSTA TRASVERSALE DELL'AULA O DEL TRANSETTO</b>	<input type="checkbox"/>
danno	LESIONI NEGLI ARCONI (CON EVENTUALE PROSECUZIONE NELLA VOLTA) - ROTAZIONI, SCHIACCIAMENTI O LESIONI A TAGLIO NELLE VOLTE DELLE NAVATE LATERALI	<input type="checkbox"/> <input type="checkbox"/> <input type="checkbox"/> <input type="checkbox"/> <input type="checkbox"/>
5	<b>RISPOSTA LONGITUDINALE DELLA NAVATA CENTRALE</b>	<input type="checkbox"/>
danno	LESIONI NEGLI ARCHI O ARCHITRAVI LONGITUDINALI - SCHIACCIAMENTI E/O LESIONI ALLA BASE DEI PILASTRI - LESIONI A TAGLIO NELLE VOLTE DELLE NAVATE LATERALI	<input type="checkbox"/> <input type="checkbox"/> <input type="checkbox"/> <input type="checkbox"/> <input type="checkbox"/>
6	<b>VOLTE DELLA NAVATA CENTRALE</b>	<input type="checkbox"/>
danno	LESIONI NELLE VOLTE DELL'AULA CENTRALE O SCONNESSIONI DEGLI ARCONI	<input type="checkbox"/> <input type="checkbox"/> <input type="checkbox"/> <input type="checkbox"/> <input type="checkbox"/>
7	<b>VOLTE DELLE NAVATE LATERALI E DEL TRANSETTO</b>	<input type="checkbox"/>
danno	LESIONI NELLE VOLTE O SCONNESSIONI DEGLI ARCONI	<input type="checkbox"/> <input type="checkbox"/> <input type="checkbox"/> <input type="checkbox"/> <input type="checkbox"/>
8	<b>ARCHI TRIONFALI (DELL'AULA E DEI TRANSETTI)</b>	<input type="checkbox"/>
danno	LESIONI NELL'ARCO, SCORRIMENTO DI CONCI - SCHIACCIAMENTO ALLA BASE DEI PIEDRITTI	<input type="checkbox"/> <input type="checkbox"/> <input type="checkbox"/> <input type="checkbox"/> <input type="checkbox"/>
9	<b>CUPOLA O TIBURIO</b>	<input type="checkbox"/>
danno	LESIONI NELLA CUPOLA, NEL TAMBURIO O NELLA LANTERNA	<input type="checkbox"/> <input type="checkbox"/> <input type="checkbox"/> <input type="checkbox"/> <input type="checkbox"/>
10	<b>RIBALTAMENTO DI ALTRE PARETI DI ESTREMITÀ (TRANSETTO, CAPPELLE)</b>	<input type="checkbox"/>
danno	DISTACCO DELLE PARETI DI ESTREMITÀ DALLE PARETI ORTOGONALI	<input type="checkbox"/> <input type="checkbox"/> <input type="checkbox"/> <input type="checkbox"/> <input type="checkbox"/>
11	<b>RIBALTAMENTO DELL'ABSIDE (O DEL PRESBITERIO)</b>	<input type="checkbox"/>
danno	LESIONI VERTICALI O ARCUATE NELLE PARETI DELL'ABSIDE	<input type="checkbox"/> <input type="checkbox"/> <input type="checkbox"/> <input type="checkbox"/> <input type="checkbox"/>

12	<b>VOLTE DEL PRESBITERIO O DELL'ABSIDE</b>	<input type="checkbox"/>
danno	LESIONI NELLA VOLTA O NEL CATINO ABSIDALE	<input type="checkbox"/> <input type="checkbox"/> <input type="checkbox"/> <input type="checkbox"/> <input type="checkbox"/>
13	<b>ROTTURA A TAGLIO DELLE PARETI</b>	<input type="checkbox"/>
danno	LESIONI INCLINATE (SINGOLE O INCROCIATE) - LESIONI ATTRAVERSO DISCONTINUITÀ LOCALI (VECCHIE APERTURE TAMPONATE, ECC)	<input type="checkbox"/> <input type="checkbox"/> <input type="checkbox"/> <input type="checkbox"/> <input type="checkbox"/>
14	<b>MECCANISMI NEGLI ELEMENTI DI COPERTURA</b>	<input type="checkbox"/>
danno	LESIONI VICINE ALLE TESTE DELLE TRAVI LIGNEE, SCORRIMENTO DELLE STESSE - SCONNESSIONI TRA I CORDOLI E MURATURA - MOVIMENTI SIGNIFICATIVI DEL MANTO	<input type="checkbox"/> <input type="checkbox"/> <input type="checkbox"/> <input type="checkbox"/> <input type="checkbox"/>
15	<b>INTERAZIONI IN PROSSIMITÀ DI IRREGOLARITÀ PLANO-ALTIMETRICHE (CORPI ADIACENTI, ARCHI RAMPANTI)</b>	<input type="checkbox"/>
danno	MOVIMENTI NEL GIUNTO O LESIONI NELLA MURATURA PER MARTELLAMENTO LESIONI VERTICALI NEL CORPO MENO RIGIDO - ROTAZIONE NEL CORPO PIÙ ALTO	<input type="checkbox"/> <input type="checkbox"/> <input type="checkbox"/> <input type="checkbox"/> <input type="checkbox"/>
16	<b>TORRE CAMPANARIA</b>	<input type="checkbox"/>
danno	LESIONI VICINO ALLO STACCO DAL CORPO DELLA CHIESA - LESIONI A TAGLIO E SCORRIMENTO LESIONI VERTICALI (ESPULSIONE DI UNO O PIÙ ANGOLI)	<input type="checkbox"/> <input type="checkbox"/> <input type="checkbox"/> <input type="checkbox"/> <input type="checkbox"/>
17	<b>CELLA CAMPANARIA</b>	<input type="checkbox"/>
danno	LESIONI NEGLI ARCHI - ROTAZIONI O SCORRIMENTI DEI PIEDRITTI	<input type="checkbox"/> <input type="checkbox"/> <input type="checkbox"/> <input type="checkbox"/> <input type="checkbox"/>
18	<b>AGGETTI (VELA, GUGLIE, PINNACOLI, STATUE)</b>	<input type="checkbox"/>
danno	EVIDENZA DI ROTAZIONI PERMANENTI O DI SCORRIMENTO	<input type="checkbox"/> <input type="checkbox"/> <input type="checkbox"/> <input type="checkbox"/> <input type="checkbox"/>

### A<sub>22</sub> - INDICE DI DANNO

$n = \underline{\quad}\underline{\quad}$  (numero dei meccanismi possibili)     $d = \underline{\quad}\underline{\quad}$  (punteggio totale di danno)     $i_d = d / 5n = \underline{\quad}\underline{\quad}$

### A<sub>23</sub> - AGIBILITÀ

Agibile <input type="checkbox"/>	Inagibile <input type="checkbox"/>		
Parzialmente agibile <input type="checkbox"/>	Agibile con provvedimenti <input type="checkbox"/>	Temporaneamente inagibile <input type="checkbox"/>	Inagibile per cause esterne <input type="checkbox"/>
Indicare le parti agibili	Segnalare i provvedimenti anche indicandoli nella tabella sottostante	<input type="checkbox"/> Verifica più accurata <input type="checkbox"/> Si consiglia visita di esperti <input type="checkbox"/> Altro	Indicare le cause esterne
.....	.....	.....	.....
.....	.....	.....	.....
.....	.....	.....	.....
.....	.....	.....	.....

### A<sub>24</sub> - TIPO DI VISITA

Completa     Parziale     Solo dall'esterno     Motivi ostativi .....

### A<sub>25</sub> - PROVVEDIMENTI DI P.I. SUGGERITI (\* interventi limitati \*\* interventi estesi)

	PROVVEDIMENTI	*	**		PROVVEDIMENTI	*	**
1	Revisione manto di copertura	<input type="checkbox"/>	<input type="checkbox"/>	8	Ripristino smaltimento delle acque meteoriche	<input type="checkbox"/>	<input type="checkbox"/>
2	Copertura provvisoria	<input type="checkbox"/>	<input type="checkbox"/>	9	Monitoraggio	<input type="checkbox"/>	<input type="checkbox"/>
3	Puntellamenti	<input type="checkbox"/>	<input type="checkbox"/>	10	Protezioni o consolidamenti su opere d'arte fisse	<input type="checkbox"/>	<input type="checkbox"/>
4	Rimozione delle macerie	<input type="checkbox"/>	<input type="checkbox"/>	11	Catalogazione e smontaggio delle parti pericolanti	<input type="checkbox"/>	<input type="checkbox"/>
5	Transennamenti / recinzioni / protezioni	<input type="checkbox"/>	<input type="checkbox"/>	12	Sgombero opere d'arte mobili	<input type="checkbox"/>	<input type="checkbox"/>
6	Consolidamenti localizzati	<input type="checkbox"/>	<input type="checkbox"/>	13	Raccolta sistematica dei frammenti	<input type="checkbox"/>	<input type="checkbox"/>
7	Messa in opera di cerchiatura e/o tiranti	<input type="checkbox"/>	<input type="checkbox"/>	14	Ricovero e protezione dei frammenti	<input type="checkbox"/>	<input type="checkbox"/>

**A<sub>26</sub> - DANNI ALL'APPARATO DECORATIVO E ALLE OPERE D'ARTE (scheda dettagliata a parte)**

A <sub>26.1</sub> - Descrizione apparato decorativo o opera d'arte	
.....	
.....	
.....	
A <sub>26.2</sub> - Descrizione danno	
.....	
.....	
.....	
A <sub>26.3</sub> - Provvedimenti provvisori sugli apparati decorativi e sgombero opere d'arte mobili	
.....	SI CONSIGLIA INTERVENTO STORICO DELL'ARTE <input type="checkbox"/>
.....	
.....	
<b>STIMA DEL COSTO PER LA SALVAGUARDIA DELLE OPERE D'ARTE</b>	
€	_ _ _ _ _ _ _ , _ _

**A<sub>27</sub> - DESCRIZIONE E STIMA SOMMARIA DELLE OPERE**

A <sub>27.1</sub> - Descrizione opere di ripristino strutturale (nuovi danni e danni pregressi aggravati)	
.....	
.....	
.....	
<b>STIMA DEL COSTO PER IL RIPRISTINO STRUTTURALE</b>	
€	_ _ _ _ _ _ _ , _ _
A <sub>27.2</sub> - Descrizione opere di finitura, impiantistica e miglioramento sismico collegate	
.....	
.....	
.....	
<b>STIMA DEL COSTO OPERE FINITURA E MIGLIORAMENTO SISMICO</b>	
€	_ _ _ _ _ _ _ , _ _
A <sub>27.3</sub> - Descrizione opere di pronto intervento (eventualmente indicare anche il costo del P.I. "a finire")	
.....	
.....	
.....	
<b>STIMA DEL COSTO OPERE DI PRONTO INTERVENTO</b>	
€	_ _ _ _ _ _ _ , _ _

**A<sub>28</sub> - NOTE**

Indicare, eventualmente, altri danni non rilevabili dalla scheda (es. solai di calpestio, pavimentazioni ecc.)
.....
.....
.....
.....
.....
.....

**A<sub>29</sub> - DATI DIMENSIONALI** ( stimati  rilevati  )

Aula (compresi navate, cappelle, transetti)	Larghezza mt.      _ _ _ _	Lunghezza mt.      _ _ _ _	Superficie mq.      _ _ _ _ _	Altezza media mt.      _ _ _ _
Abside	Larghezza mt.      _ _ _ _	Lunghezza mt.      _ _ _ _	Superficie mq.      _ _ _ _ _	Altezza media mt.      _ _ _ _
Facciata principale	Larghezza mt.      _ _ _ _	Altezza mt.      _ _ _ _	Superficie mq.      _ _ _ _ _	
Campanile	Larghezza mt.      _ _ _ _	Lunghezza mt.      _ _ _ _		Altezza mt.      _ _ _ _
Coperture chiesa	Larghezza mt.      _ _ _ _	Lunghezza mt.      _ _ _ _	Superficie mq.      _ _ _ _ _	Altezza massima mt.      _ _ _ _

**A<sub>30</sub> - ELABORATI GRAFICI** (piante, sezioni, prospetti, illustrazione di disegni particolari, allegare eventualmente fotocopie)

**A<sub>31</sub> - SQUADRA CHE HA ESEGUITO IL RILIEVO**

SISMA	C.O.M.	SQUADRA N.
<i>Componenti della squadra</i>		
Cognome e nome	Qualifica	Ente appartenenza

**A<sub>32</sub> - ABACO DEI MECCANISMI DI COLLASSO DELLE CHIESE**

1. RIBALTAMENTO DELLA FACCIATA

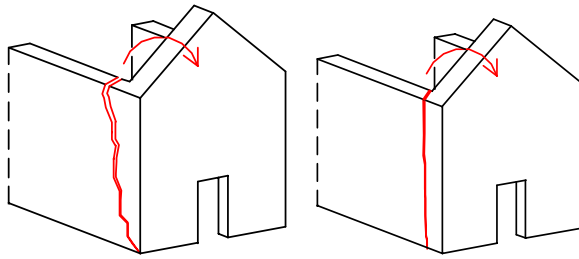

2. MECCANISMI NELLA SOMMITÀ DELLA FACCIATA

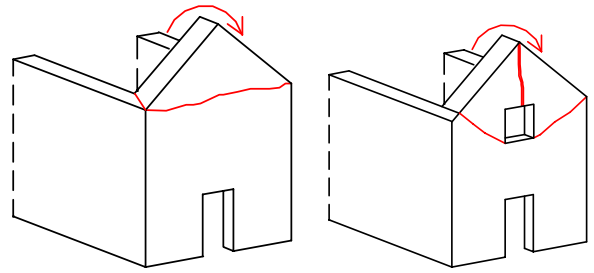

3. MECCANISMI NEL PIANO DELLA FACCIATA

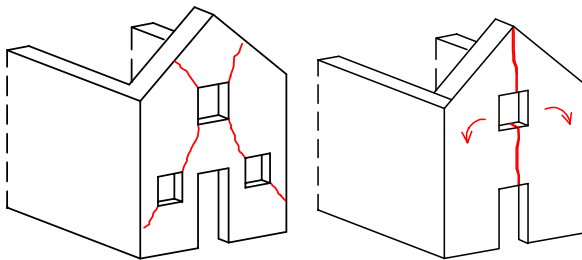

4. RISPOSTA TRASVERSALE DI AULA O TRANSETTO

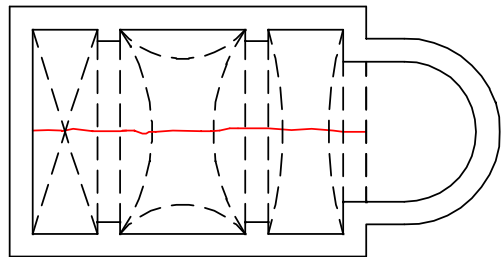

5. RISPOSTA LONGITUDINALE NAVATA CENTRALE

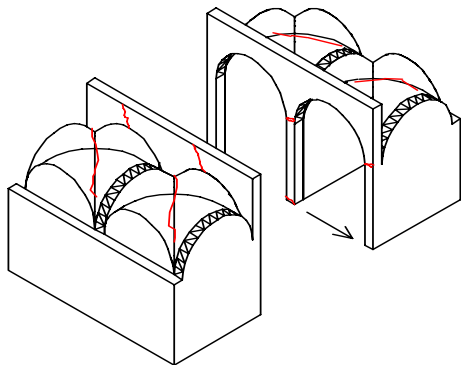

6. VOLTE DELLA NAVATA CENTRALE

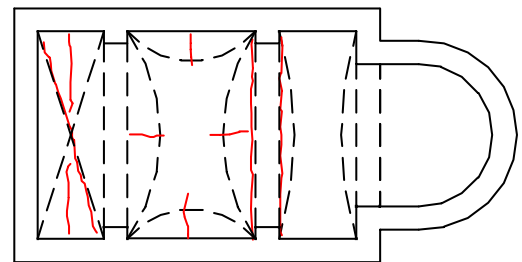

7. VOLTE NAVATE LATERALI E TRANSETTO

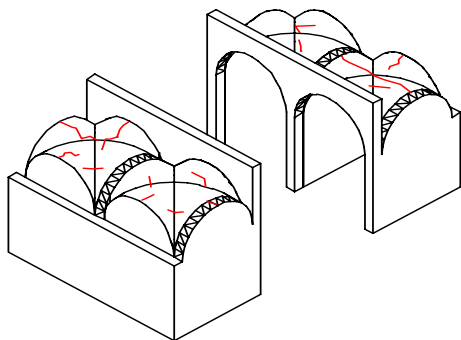

8. ARCHI TRIONFALI

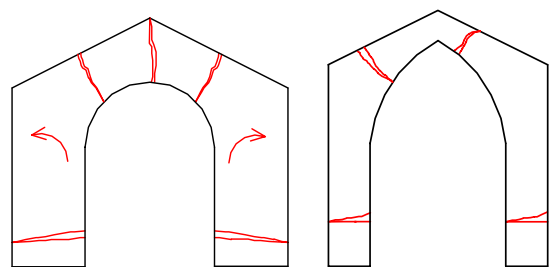

9. CUPOLA O TIBURIO

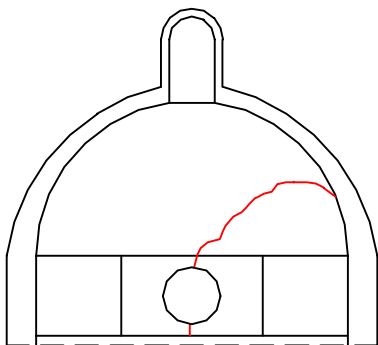

10. RIBALTAMENTO DELLE PARETI DI ESTREMITÀ

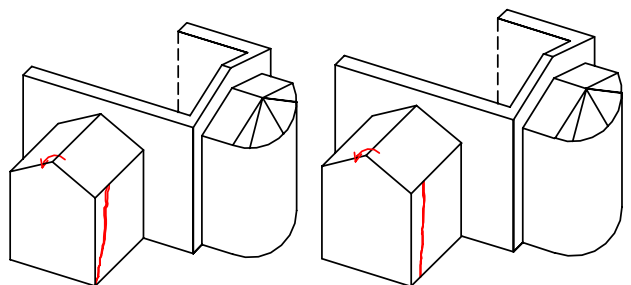

11. RIBALTAMENTO DELL'ABSIDE

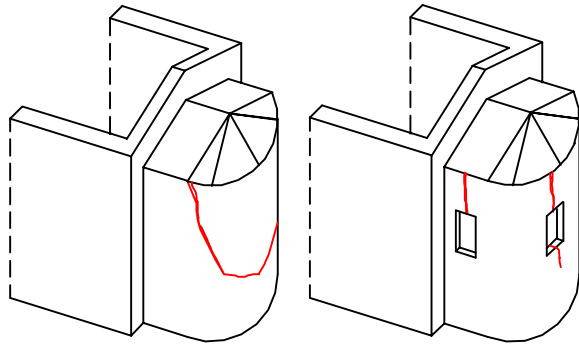

12. VOLTE DEL PRESBITERIO O DELL'ABSIDE

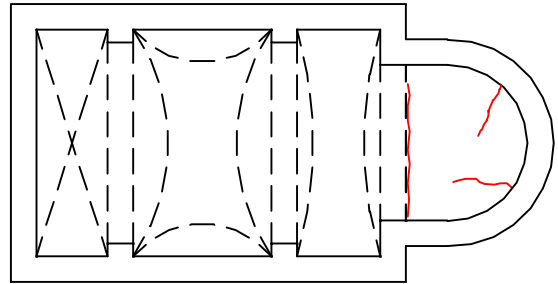

13. ROTTURA A TAGLIO DELLE PARETI

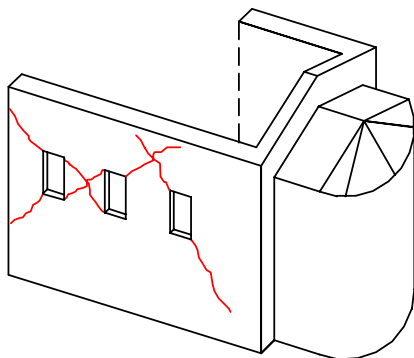

14. MARTELLAMENTO DELLA COPERTURA

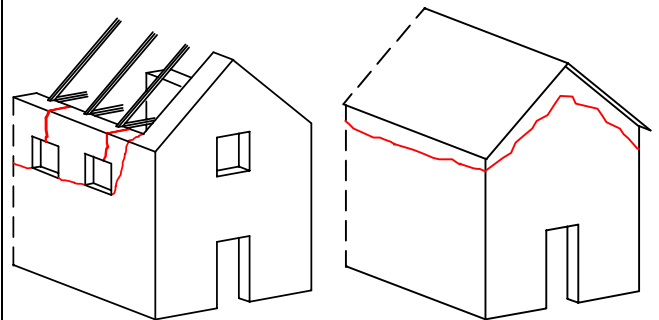

15. INTERAZIONI IN PROSSIMITA' DI IRREGOLARITA' PLANO-ALTIMETRICHE

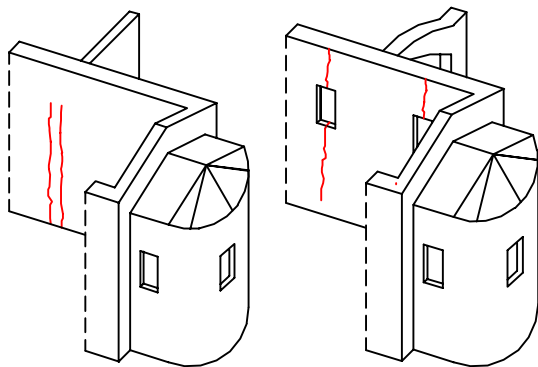

16. TORRE CAMPANARIA

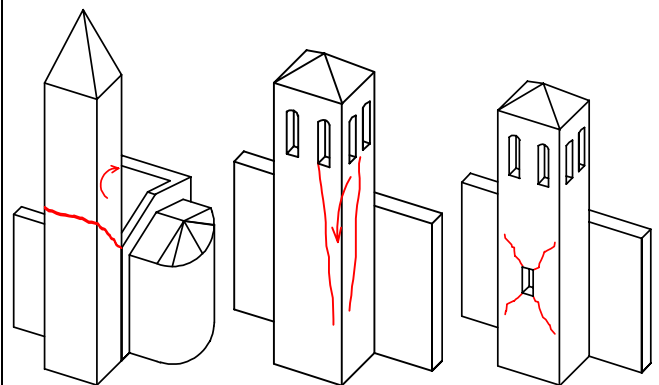

17. CELLA CAMPANARIA

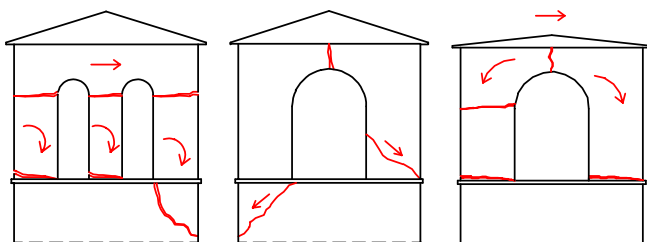

18. AGGETTI (VELA, GUGLIE, PINNACOLI, STATUE)

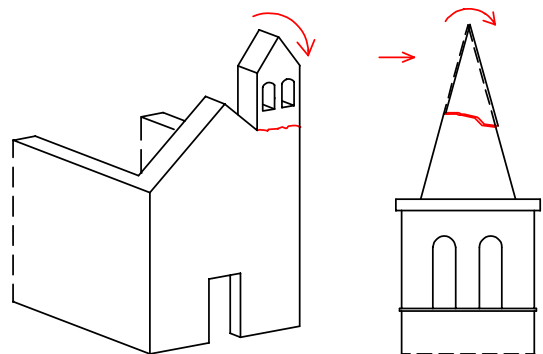

pubblicata nella G.U. n. 116 del 21 maggio 2001